

Armadi refrigerati una porta 700 lt

70TN – 71TN – 70BT

Refrigerated cabinets



La linea di di armadi e tavoli refrigerati sia a temperatura positiva che negativa sono realizzati con l'intento di risparmiare energia elettrica, di essere all'avanguardia nei sistemi e di proteggere l'ambiente che ci circonda.

La linea di armadi per la gastronomia ha subito un rinnovo di stile e funzionalità:

Monoscoeca con isolamento 60/75 mm;realizzato in prevalenza acciaio inox Aisi 304 per le parti interne e a vista, Aisi 430 in parti non a vista o poco rilevanti; acciaio preverniciato per schiena esterna, fondo esterno e cielo esterno.

Il pannello comandi e la porta hanno bordi verticali arrotondati;

L'unità refrigerante è del tipo monoblocco.

Sarà così sufficiente sostituire l'unità con un'altra in casi di manutenzione straordinaria o eventuali riparazioni, senza il fermo macchina.

Lo sbrinamento dell'evapore è automatico nella versione 0° +8°, nelle altre versioni provvede una resistenza.

L'evaporazione dell'acqua ricavata dallo sbrinamento avviene tramite un condotto a gas caldo posto all'interno di una vaschetta, posizionata sotto il condensatore per avere anche la doppia funzione di raffreddamento

Il micro di fermoventola all'apertura della porta è meccanico e non necessita essere spostato nel caso si cambi il verso dell'apertura

La porta è reversibile, è sufficiente montare la cerniera inferiore nel lato opposto.

L'allestimento interno è montato ad incastro ed è facilmente removibile per garantire la massima praticità nelle operazioni di pulizia

La bocca di mandata, negli armadi ventilati è protetta da un canale, il quale garantisce che l'aria fredda in uscita, non sia ostacolata da prodotti o formazioni di Ghiaccio.



Inox Bim, a leading company specialized in the production of Stainless Steel Professional Equipment for the Catering Industry, offers its customers a wide range of Stainless Steel Cabinets.

The line of cabinets for gastronomy has undergone a renovation in style and functionality:

Monocoque with 60/75 mm insulation;

Made mainly Aisi 304 stainless steel for the internal and visible parts, Aisi 430 in the non-visible parts or not very relevant, pre-painted steel for external back,external bottom, external ceiling.;

The control panel and the door have rounded vertical edges;

The refrigeration unit is the monobloc type.

Therefore, it is enough to just replace the unit with another one in the event of extraordinary maintenance or any repairs, without stopping the machine;

The defrosting of the evaporator is automatic in the version 0° +8°, in other versions resistance is provided;

The water resulting from defrosting evaporates via a hot gas conduit located inside a container positioned under the condenser to also have the dual function of cooling.

The fan stop microswitch to open the door is mechanical and does not need to be moved in the event that the opening direction is changed.

The door is reversible, it is enough to assemble the lower hinge on the opposite side;

The interior design is wedged and can easily be removed to provide maximum convenience when cleaning.

The discharge opening in the vertical cabinets is protected by a channel, ensuring that the cold air coming out is not impeded by products or ice formations;



Utilizzo gas R290: sostenibilità e risparmio in un'unica soluzione

Using R290 gas: sustainability and savings in one solution



Centralina elettronica a doppia regolazione con algoritmo automatico

Dual control unit with automatic algorithm performance

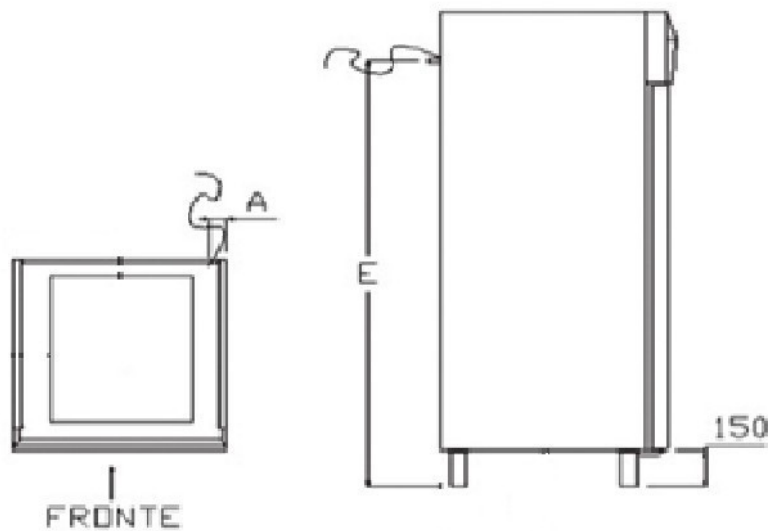

Schema per risalire alla predisposizione delle utenze

CODICE CODE	ALIMENTAZIONE (ELET.) A X E POWER
71 TNB	50 X 1825
70 BTC	50 X 1825

CODICE CODE	DESCRIZIONE DESCRIPTION	DIMENSIONI DIMENSIONS	CLASSE ENERGETICA ENERGY CLASS	TEMPERATURA D'ESERCIZIO EXERCISE TEMPERATURE	AUTOMATICO AUTOMATIC	KW KW	VHz VHZ	GAS	CAPACITÀ (lt.) CAPACITY	PESO (Kg.) WEIGHT
71 TNB	frigo 1 porta/fridge 1 door	720x800x2020	B	-2° +8°	si/yes gas caldo	0,24	230/50	R290	700	80
70 BTC	freezer 1 porta/freezer 1 door	720x800x2020	C	-15° -18°	si/yes gas caldo	0,48	230/50		700	80

CODICE CODE	DIM. PORTA APERTA DOOR OPEN DIM.	DIMENSIONI INTERNE INTERNAL DIMENSION	LATO CERNIERA SIDE HINGES
71 TN	1520	600x680x1440	DX / RH
70 BT	1520	600x680x1440	DX / RH

CLASSE CLIMATICA 5, TEMP. AMBIENTE +14/+40°C –UR 40% - CLIMATE CLASS 5, AMBIENT TEMP. +14/+40°C– RH 40%

ACCESSORI A RICHIESTA / OPTIONAL ACCESSORIES

CODICE CODE	DESCRIZIONE DESCRIPTION	LxPxH LxDxH
GR.21	Griglia plastificata rilsan GN 2/1 / Rilsan plastic-coated grid GN 2/1	530x650
GR.21I	Griglia inox GN 2/1 / Stainless steel grid GN 2/1	530x650
CG.21	Coppia guide inox / A pair of stainless steel rails	
KT.2	Kit ruote inox / Stainless steel wheel kit	Ø 125
7060	Chiusura con chiave / Locking with key	
2350	Faretto a led porta aperta / Open door led spot light	
KP.1	Allestimento 16 coppie guide 60/40 passo 75 mm - 1 porta Setting up of 16 pairs of rails 60/40 with 75 mm pitch - 1 door	400x600
SMP*	Supplemento 2 mezze porte al posto dell'intera	
CDACP5	Supplemento per controllo digitale Touch Screen 5"	
CRBA4.0	Supplemento controllo remoto avanzato, è possibile da parte di un tecnico modificare i parametri da remoto e di essere avvertito via mail di eventuali anomalie	
OZA01	Generatore di ozono semplice	

* Non disponibile su 71TNB e 70BTC / not available on 71TNB e 70BTC

Con i codici CRBA4.0 e CDACP5 la macchina diventa Transizione digitale 4.0 con credito d'imposta / ** nei modelli 70FSTN/70FSBT non sono disponibili gli optional kit pasticceria KP.1 e anta vetro SVMl the optional KP.1 pastry kit and SVMl glass door are not available in the 70FSTN/70FSBT model);

(I LITRI INDICATI SONO LA CAPACITÀ NOMINALE) / Visitare il sito www.inoxbim.com per l'elenco dei prodotti disponibili a magazzino in tempo reale