

# Teppanyaki a gas piastra liscia

TE1600

Gas Teppanyaki smooth plate



La piastra Teppanyaki è una piastra di grandi dimensioni adatta per la cottura di carne, pesce e verdure utilizzata nella Cottura Etnica.

La piastra di cottura liscia è disponibile sia in AISI 430 che in versione cromata, spessore 12 mm.

La versione cromata ad alta conducibilità termica, facilmente pulibile a basso livello di irraggiamento evita inutili e fastidiose dispersioni di calore nell'ambiente.

La versione in ferro invece è indicata per avere un più alto irraggiamento in fase di cottura, indicata per prodotto di alto spessore o per prodotti come la piadina romagnola.

L'uniformità di temperatura in cottura è garantita nell'area coperta dai due bruciatori per lunghezza 1200 e 3 bruciatori per il 1600 ad alto rendimento, canalina frontale con foro di scarico e cassetto raccolta residui cottura, temperatura approssimativa di funzionamento 160°-280 °C.

Non componibile con cottura 700/900.



The Teppanyaki grill is a large griddle plate suitable for cooking meat, fish and vegetables used in ethnic cuisine.

The flat grill is available in both AISI 430 and chrome plated versions with a thickness of 12 mm.

The chrome plated version has high thermal conductivity, is easy to clean and its low radiation avoids unnecessary and bothersome heat loss.

On the other hand, the iron version is suitable when a higher radiation is needed, for thicker products or products such as the piadina.

Cooking temperature uniformity is ensured for a length of 1200 with two high efficiency burners and for 1600 with 3 burners, front channel with drain hole and grease collection drawer, approximate working temperature 160°-280 °C.

No modular with series 700/900.



**Controllo preciso della temperatura fino a 280°C e pulizia facilitata con canale anteriore raccogli grassi**

Precise temperature control up to 280°C and easy cleaning with front grease channel



**Scarico grassi integrato: pulito facile, senza pensieri**

Integrated grease drain: easy, carefree cleaning

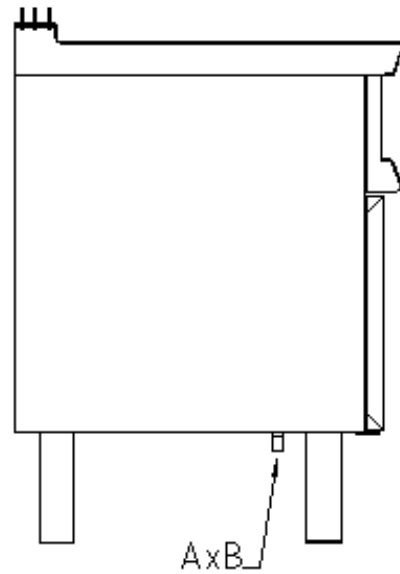
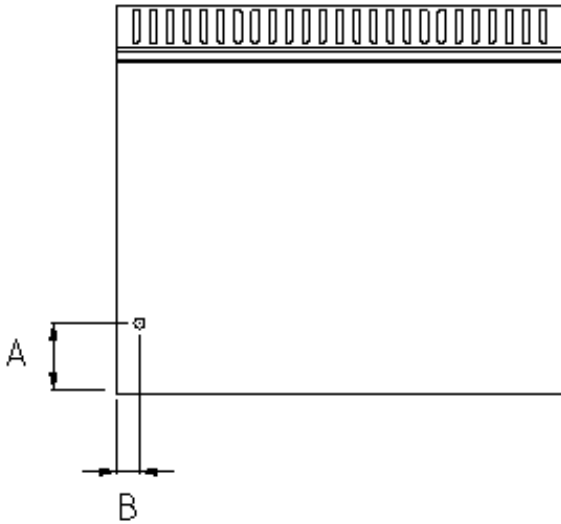

Schema per risalire alla predisposizione delle utenze

**TEPPANYAKI A GAS ARMADIATO A GIORNO CON PIASTRA LISCIA  
GAS TEPPANYAKI ON OPEN CUPBOARD BASE SMOOTH PLATE**

**ATTENZIONE: QUESTA MACCHINA NON VA IN LINEA CON LE ALTRE**

CODICE CODE	ALIMENTAZIONE M 1/2" - A x B POWER
TE1600	250 X 45

CODICE CODE	DIMENSIONI (mm.) L X P X H DIMENSIONS (mm.)	KW TOT
TE1600	1630x750x900	17,6